

# Schneeräumschild für Frontbalkenmäher

Art.Nr. 26024

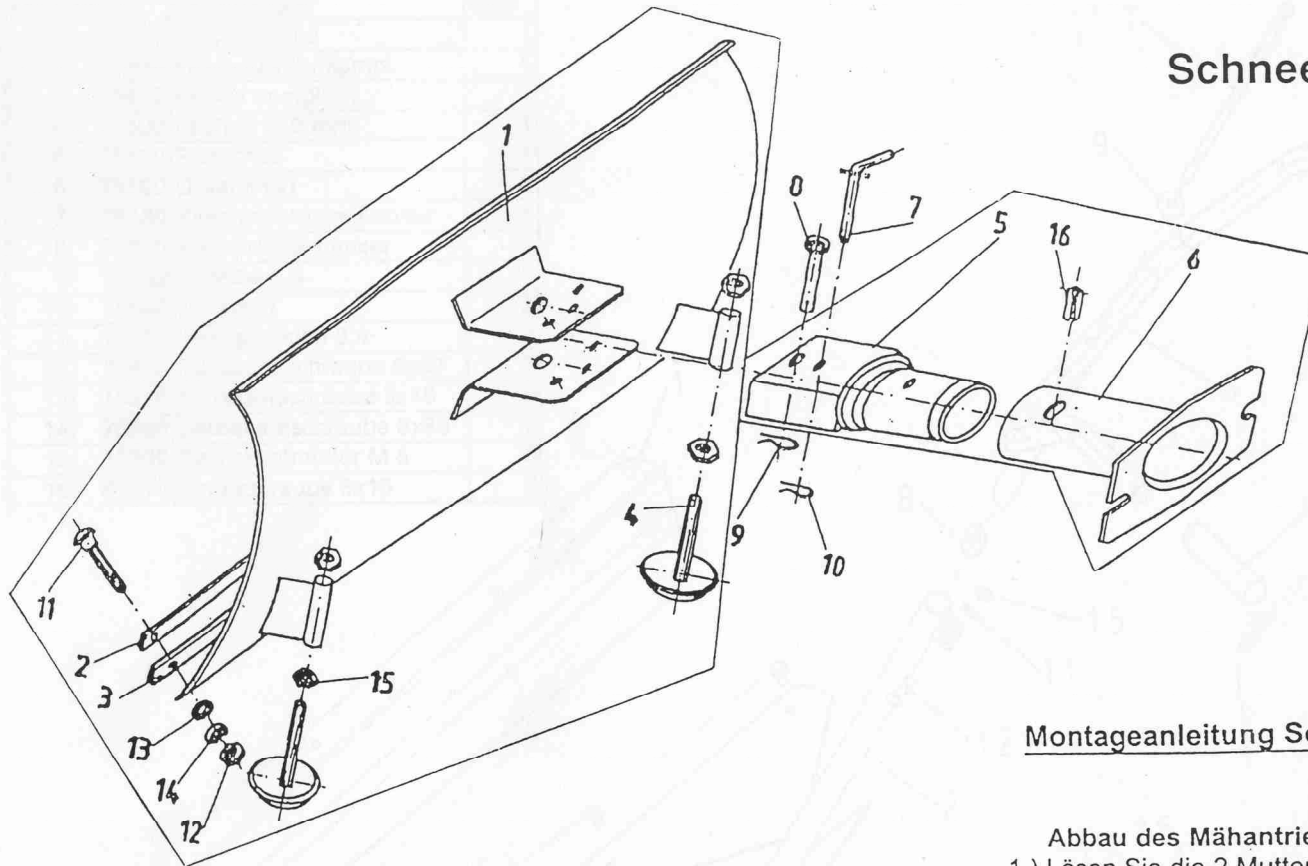

## Montageanleitung Schneeräumschild Frontbalkenmäher

### Abbau des Mähantriebs:

- 1.) Lösen Sie die 2 Muttern M12 am Getriebe und entfernen Sie den Messerwellenantrieb kompl. (siehe Gebrauchsanweisung Seite 10)
- 2.) Ziehen Sie die Hülse von der Getriebezapfwelle. (siehe Gebrauchsanweisung Seite 8 Abb. 13)

### Montage des Schneeräumschildes

- 1.) Befestigen Sie den Anschraubflansch kompl. mit dem Schneeschildhalter (Abb. 6/5) am Getriebe. Verwenden Sie hierzu die vorher gelösten Muttern M12.
- 2.) Verbinden Sie das Schneeräumschild (Abb. 1) mit dem Schneeschildhalter durch den Bolzen (Abb. 8) den Sie durch die vorderen Bohrungen stecken. Bolzen mit Federstecker sichern (Abb. 9).
- 3.) Mit dem Steckbolzen (Abb. 7) wird die Schrägstellung des Schneeräumschildes arretiert.

Die Einstellung der Gleitkufen (Abb. 4) sollte sich nach der Unebenheit der zu räumenden Fläche richten.

Die in der Anleitung nicht beschriebenen Teile sind vormontiert.

| Bild Nr. | Teile Nr.       | Bezeichnung               | Stück |
|----------|-----------------|---------------------------|-------|
| 1.       | X 91153-011000  | Schneeräumschild          | 1     |
| 2.       | X 92253-011001  | Klemmleiste               | 1     |
| 3.       | X 92253-011002  | Schürfleiste - Gummi      | 1     |
| 4.       | X 92253-020000  | Gleitkufe                 | 2     |
| 5.       | X 92255-011000  | Schneeschildhalter        | 1     |
| 6.       | X 92255-012000  | Anschraubflansch          | 1     |
| 7.       | X 92255-000010  | Steckbolzen               | 1     |
| 8.       | X 92251-030000  | Bolzen                    | 1     |
| 9.       | X 101001-000004 | Federstecker              | 1     |
| 10.      | X 101011-000009 | Federstecker              | 1     |
| 11.      | E 74750         | Schraube Flachrund M6x25  | 8     |
| 12.      | E 13370         | Mutter M6                 | 8     |
| 13.      | E 10430         | Scheibe Beilag 6,4x14x1,5 | 8     |
| 14.      | E 50950         | Ring-Spreng A 6           | 8     |
| 15.      | E 14010         | Mutter M 12               | 4     |
| 16.      | E 74970         | Hülse-Spann 8x30          | 1     |